



ПРАВИТЕЛЬСТВО САНКТ-ПЕТЕРБУРГА  
КОМИТЕТ ПО ОБРАЗОВАНИЮ  
РАСПОРЯЖЕНИЕ

окуд 02512218

14.02.2024№ 120-р

**О реализации мероприятий по созданию  
и функционированию центров цифрового  
образования детей на базе государственных  
образовательных организаций  
Санкт-Петербурга в 2024 году**

В целях реализации мероприятий по созданию и функционированию центров цифрового образования детей на базе государственных образовательных организаций Санкт-Петербурга в 2024 году, с учетом методических рекомендаций по созданию и функционированию центров цифрового образования детей «IT-куб», направленных письмом Министерства просвещения Российской Федерации от 30.11.2023 № АЗ-1750/04, и письма федерального государственного автономного учреждения «Центр просветительских инициатив Министерства просвещения Российской Федерации» от 13.11.2023 № 100/1311-20 «О перечне образовательных организаций»:

1. Утвердить:

1.1. Перечень государственных образовательных организаций Санкт-Петербурга, на базе которых будет осуществляться создание центров цифрового образования детей в рамках реализации федерального и регионального проектов «Цифровая образовательная среда» национального проекта «Образование» в Санкт-Петербурге в 2024 году, согласно приложению № 1.

1.2. Комплекс мероприятий («дорожную карту») по созданию и функционированию центров цифрового образования детей на базе государственных образовательных организаций Санкт-Петербурга в 2024 году (далее – Комплекс мероприятий («дорожная карта») согласно приложению № 2.

1.3. Перечень показателей и индикаторов деятельности центров цифрового образования детей на базе государственных образовательных организаций Санкт-Петербурга в 2024 и 2025 годах согласно приложению № 3.

1.4. Концепцию создания и функционирования центра цифрового образования детей «IT-куб» на базе государственного бюджетного учреждения дополнительного образования «Центр детского (юношеского) технического творчества» Колпинского района Санкт-Петербурга в 2024 году согласно приложению № 4.

2. Отделу информационных технологий и цифровизации Комитета по образованию обеспечить проведение мониторинга реализации Комплекса мероприятий («дорожной карты»).

3. Администрациям районов Санкт-Петербурга рекомендовать обеспечить реализацию Комплекса мероприятий («дорожной карты»).

4. Контроль за выполнением распоряжения возложить на заместителя председателя Комитета по образованию Розова П.С.

Председатель Комитета

Н.Г. Путиловская

Приложение № 1  
к распоряжению Комитета по образованию  
от 14.02.2024 № 20-р

**ПЕРЕЧЕНЬ**  
**государственных образовательных организаций Санкт-Петербурга, на базе которых будет осуществляться**  
**создание центров цифрового образования детей в рамках реализации федерального и регионального проектов «Цифровая**  
**образовательная среда» национального проекта «Образование» в Санкт-Петербурге в 2024 году**

№ п/п	Исполнительный орган государственной власти	Наименование государственной образовательной организации	Адрес места нахождения Центра цифрового образования детей
1.	Центр цифрового образования детей «IT-куб»		
1.1	Администрация Колпинского района Санкт-Петербурга	Государственное бюджетное учреждение дополнительного образования Центр детского (юношеского) технического творчества Колпинского района Санкт-Петербурга	Санкт-Петербург, г. Колпино, Тверская ул., д. 23, литера А
2.	Центр цифрового образования детей «ИнфинИТи»		
2.1	Администрация Адмиралтейского района Санкт-Петербурга	Государственное бюджетное общеобразовательное учреждение средняя общеобразовательная школа № 564 Адмиралтейского района Санкт-Петербурга	Санкт-Петербург, ул. Альбуминная, участок 2
2.2	Администрация Василеостровского района Санкт-Петербурга	Государственное бюджетное общеобразовательное учреждение средняя общеобразовательная школа № 31 с углубленным изучением английского языка Василеостровского района Санкт-Петербурга	Санкт-Петербург, ул. Кораблестроителей, д. 38, корпус 2, литер А
2.3	Администрация Красносельского района Санкт-Петербурга	Государственное бюджетное общеобразовательное учреждение средняя общеобразовательная школа № 385 Красносельского района Санкт-Петербурга	Санкт-Петербург, ул. Пионерстроя, д. 9, корп. 1
2.4	Администрация Кронштадтского района Санкт-Петербурга	Государственное бюджетное общеобразовательное учреждение средняя общеобразовательная школа № 422 Кронштадтского района Санкт-Петербурга	Санкт-Петербург, г. Кронштадт, пр. Ленина, д. 6, лит. А
2.5	Администрация	Государственное бюджетное общеобразовательное	Санкт-Петербург, г. Сестрорецк, ул. Токарева, д. 5,

	Курортного района Санкт-Петербурга	учреждение средняя общеобразовательная школа № 435 Курортного района Санкт-Петербурга	литер А
2.6	Администрация Петроградского района Санкт-Петербурга	Государственное бюджетное общеобразовательное учреждение средняя общеобразовательная школа № 75 с углубленным изучением немецкого языка Петроградского района Санкт-Петербурга	Санкт-Петербург, ул. Большая Посадская, д.5 литера А
2.7	Администрация Петродворцового района Санкт-Петербурга	Государственное бюджетное учреждение дополнительного образования Детско-юношеский центр Петродворцового района Санкт-Петербурга «ПЕТЕРГОФ»	Санкт-Петербург, г. Петергоф, Озерковая ул., д.47, литера А
2.8	Администрация Пушкинского района Санкт-Петербурга	Государственное бюджетное общеобразовательное учреждение школа № 604 Пушкинского района Санкт-Петербурга	Санкт-Петербург, г. Пушкин, Промышленная улица, д. 12, строение 1
2.9	Комитет по образованию	Государственное бюджетное общеобразовательное учреждение средняя общеобразовательная школа № 280 Санкт-Петербурга имени М.Ю. Лермонтова	Санкт-Петербург, Лермонтовский пр., д.52
2.10	Комитет по образованию	Санкт-Петербургское государственное бюджетное профессиональное образовательное учреждение «Колледж информационных технологий»	Санкт-Петербург, Загребский бульвар, д.23, к.1

Приложение № 2  
к распоряжению Комитета по образованию  
от 14.02.2024 № 120-р

### КОМПЛЕКС МЕРОПРИЯТИЙ

(«дорожная карта»)

по созданию и функционированию центров цифрового образования детей на базе государственных образовательных организаций Санкт-Петербурга в 2024 году

№ п/п	Наименование мероприятия	Ответственный за исполнение мероприятия	Результаты мероприятия	Срок исполнения мероприятия
1	Утверждение: 1. Комплекса мероприятий (дорожной карты) по созданию и функционированию ЦЦО; 2. Концепции создания и функционирования ЦЦО «IT-куб»	ОИТиЦ	Распорядительный акт Комитета по образованию	01.02.2024
2	Формирование и утверждение перечня оборудования, расходных материалов, средств обучения и воспитания для оснащения ЦЦО «IT-куб»	ОИТиЦ	1. Письмо Комитета по образованию Центру проектного сопровождения о соответствии перечня оборудования, расходных материалов, средств обучения и воспитания единой технологической среде НПО 2. Письмо Центра проектного сопровождения о соответствии перечня оборудования, расходных материалов, средств обучения и воспитания единой технологической среде НПО 3. Распорядительный акт Комитета по образованию	Согласно графику, направляемому Центром проектного сопровождения

№ п/п	Наименование мероприятия	Ответственный за исполнение мероприятия	Результаты мероприятия	Срок исполнения мероприятия
3	Формирование и утверждение проекта дизайна и зонирования помещений ЦЦО «IT-куб»	ОИТиЦ	1. Письмо Комитета по образованию Центру проектного сопровождения о согласовании проекта дизайна и зонирования помещений 2. Письмо Центра проектного сопровождения о согласовании проекта дизайна и зонирования помещений 3. Распорядительный акт Комитета по образованию	до 01.02.2024
4	Объявление закупок товаров, работ, услуг для создания ЦЦО «IT-куб»	ОИТиЦ	Реестр извещений (по форме, определяемой Центром проектного сопровождения)	до 15.02.2024
5	Формирование и утверждение: - концепций создания и функционирования ЦЦО «ИнфинТи»; - проектов дизайна и зонирования помещений ЦЦО «ИнфинТи»	АР	1. Письмо АР Комитету по образованию о согласовании концепции и проекта дизайна и зонирования помещений 2. Письмо Комитета по образованию о согласовании концепций и проектов дизайна и зонирования помещений 3. Распорядительный акт АР	до 15.02.2024

№ п/п	Наименование мероприятия	Ответственный за исполнение мероприятия	Результаты мероприятия	Срок исполнения мероприятия
6.	Формирование и утверждение перечней оборудования, расходных материалов, средств обучения и воспитания для оснащения ЦЦО «ИнфинТи»	АР	<p>1. Письмо АР Комитету по образованию о соответствии перечня оборудования, расходных материалов, средств обучения и воспитания единой технологической среде НПО</p> <p>2. Письмо Комитета по образованию о соответствии перечня оборудования, расходных материалов, средств обучения и воспитания единой технологической среде НПО</p> <p>3. Распорядительный акт АР</p>	до 20.02.2024
7	Объявление закупок товаров, работ, услуг для создания ЦЦО «ИнфинТи»	АР	Реестр извещений (по форме, определяемой Центром проектного сопровождения)	до 01.03.2024
8.	Подготовка информационных справок об ОО	ОИТиЦ	Письмо Комитета по образованию Центру проектного сопровождения (по форме, определяемой Центром проектного сопровождения)	до 01.05.2024
9	Подготовка выписок из штатных расписаний ОО	АР	Локальные акты государственных образовательных организаций Санкт-Петербурга, на базе которых создаются ЦЦО	до 23.08.2024

№ п/п	Наименование мероприятия	Ответственный за исполнение мероприятия	Результаты мероприятия	Срок исполнения мероприятия
10	Подготовка реестра документов, подтверждающих приемку материальных ценностей и услуг в рамках создания ЦЦО	АР	Реестр документов (по форме, определяемой Центром проектного сопровождения)	25.08.2024
11	Проведение фотомониторинга по приведению помещений ЦЦО в соответствие с Методическими рекомендациями	ОИТиЦ	Отчет (по форме, определяемой Центром проектного сопровождения)	25.08.2024
12	Обеспечение наличия у ОО лицензии на образовательную деятельность по программам дополнительного образования детей и взрослых	АР	Лицензии ОО на образовательную деятельность по программам дополнительного образования детей и взрослых	25.08.2023
13	Формирование единого комплексного плана мероприятий по организационно-методической поддержке инфраструктуры национального проекта «Образование», в том числе ЦЦО	ОИТиЦ	Распорядительный акт Комитета по образованию	25.08.2024
14	Организация начала работы ЦЦО	ОИТиЦ	Отчет (по форме, определяемой Центром проектного сопровождения)	15.09.2024
15	Проведение ежеквартального мониторинга выполнения показателей создания и функционирования ЦЦО	ОИТиЦ	Отчет (по форме, определяемой федеральным оператором)	01.10.2024, далее – ежеквартально

№ п/п	Наименование мероприятия	Ответственный за исполнение мероприятия	Результаты мероприятия	Срок исполнения мероприятия
16	Повышение квалификации педагогических работников, реализующих образовательные программы с использованием средств обучения и воспитания ЦЗО	ОИТиЦ	Справка (по форме, определяемой федеральным оператором)	01.12.2024
17	Проведение мониторинга использования оборудования, средств обучения и воспитания ЦЗО	ОИТиЦ	Справка (по форме, определяемой федеральным оператором)	В течение года

**Принятые сокращения:**

АР – администрации районов Санкт-Петербурга, в ведении которых находятся государственные образовательные организации Санкт-Петербурга, на базе которых будет осуществляться создание центров цифрового образования детей в рамках реализации федерального и регионального проектов «Цифровая образовательная среда» национального проекта «Образование» в Санкт-Петербурге в 2024 году;

Методические рекомендации – Методические рекомендации по созданию и функционированию центров цифрового образования детей «IT-куб», направленные письмом Министерства просвещения Российской Федерации от 30.11.2023 № АЗ-1750/04;

НПО – Национальный проект «Образование»;

ОИТиЦ – Отдел информационных технологий и цифровизации Комитета по образованию;

ОО – государственные образовательные организации Санкт-Петербурга, на базе которых будет осуществляться создание центров цифрового образования детей в рамках реализации федерального и регионального проектов «Цифровая образовательная среда» национального проекта «Образование» в Санкт-Петербурге в 2024 году;

федеральный оператор - федеральное государственное автономное учреждение «Федеральный институт цифровой трансформации в сфере образования», осуществляющее Организационно-методическое и информационное сопровождение функционирования в субъектах Российской Федерации центров цифрового образования детей «IT-куб»;

Центр проектного сопровождения - федеральное государственное автономное учреждение «Центр просветительских инициатив Министерства просвещения Российской Федерации», осуществляющее организационно-методическое и информационное сопровождение создания в субъектах Российской Федерации центров цифрового образования детей «IT-куб», а также организационно-техническое сопровождение субъектов Российской Федерации в части мониторинга использования субсидии из федерального бюджета с учетом обязательств по достижению значений результатов использования данной субсидии субъектами Российской Федерации;



ЦО – центр цифрового образования детей, создаваемый, созданный и функционирующий в рамках реализации федерального и регионального проектов «Цифровая образовательная среда» национального проекта «Образование».

Приложение № 3  
к распоряжению Комитета по образованию  
от 14.02.2024 № 60 *ф*

**ПЕРЕЧЕНЬ**  
**показателей и индикаторов деятельности центров цифрового образования детей**  
**на базе государственных образовательных организаций Санкт-Петербурга**  
**в 2024 и 2025 годах**

№ п/п	Наименование индикатора/показателя	Единица измерения	Минимальное значение индикатора/показателя	
			2024 год	2025 год
1	Численность детей в возрасте от 5 до 18 лет, обучающихся за счёт средств соответствующего бюджета бюджетной системы, предоставляемых учредителем образовательной организации (бюджета субъекта Российской Федерации и (или) местных бюджетов), по дополнительным общеобразовательным программам на базе созданного ЦЦО	чел. в год	200 <sup>1</sup>	400 <sup>1</sup>
2	Численность детей от 5 до 18 лет, принявших участие в проведенных на базе Центра мероприятиях (в том числе дистанционных), тематика которых соответствует направлениям деятельности ЦЦО	чел. в год	750 <sup>2</sup>	1500 <sup>2</sup>
3	Количество проведенных на базе Центра проектных олимпиад, хакатонов и других мероприятий, соответствующих направлениям деятельности ЦЦО	ед. в год	3	6
4	Количество реализуемых дополнительных общеобразовательных программ	ед. в год	6	6

<sup>1</sup> Расчёт показателя предусматривает суммирование численности детей от 5 до 18 лет, осваивающих дополнительные общеразвивающие программы по направлениям деятельности Центра. При расчете показателя учитываются программы любой длительности, в том числе краткосрочные. Расчет показателя предусматривает учет детей, зачисленных на дополнительные общеобразовательные программы в соответствии с приказами образовательной организации.

<sup>2</sup> Расчёт показателя предусматривает суммирование численности детей от 5 до 18 лет, которые приняли участие в мероприятиях Центра (в том числе дистанционных). Мероприятия рекомендуется зафиксировать в плане работы образовательной организации на соответствующий период. Информацию о проведенных мероприятиях рекомендуется размещать на сайте образовательной организации в сети «Интернет», в том числе с представлением соответствующей статистической информацией, фотографических и видеоматериалов.

5	Количество общеобразовательных организаций-партнёров, с которыми ЦЦО реализует сетевые образовательные программы в соответствии с договором о сетевой форме	ед. в год	1	6
6	Доля педагогических работников ЦЦО, прошедших обучение по программам из реестра программ повышения квалификации	%	100 <sup>3</sup>	100 <sup>3</sup>

Принятое сокращение.

ЦЦО – центр цифрового образования детей, создаваемый, созданный и функционирующий в рамках реализации федерального и регионального проектов «Цифровая образовательная среда» национального проекта «Образование».

<sup>3</sup> В соответствии с пунктом 2 части 5 статьи 47 Федерального закона от 29.12.2012 № 273-ФЗ «Об образовании в Российской Федерации» повышение квалификации педагогических работников осуществляется не реже одного раза в три года. В значении показателя учитываются педагогические работники ЦЦО, имеющие актуальный документ о повышении квалификации по программе, соответствующей образовательным направлениям ЦЦО, а также по аналогичным по содержанию программ повышения квалификации.

Приложение № 4  
к распоряжению Комитета по образованию  
от 14.02.2024 № 60-р

**КОНЦЕПЦИЯ**  
**создания и функционирования**  
**центра цифрового образования детей «IT-куб»**  
**на базе государственного бюджетного учреждения дополнительного образования**  
**Центр детского (юношеского) технического творчества**  
**Колпинского района Санкт-Петербурга в 2024 году**

**1. Общие положения**

Целью создания центра цифрового образования детей «IT-куб» (далее-Центр) является создание среды, обеспечивающей продвижение компетенций в области цифровизации (современные информационные технологии, искусственный интеллект, большие данные, облачные пространства, программирование и администрирование цифровых операций) среди подрастающего поколения, а также развития эффективных механизмов ранней профориентации при осуществлении обучающимися выбора будущей профессии и построения траектории собственного развития.

Создание Центра обеспечивает решение задач, связанных с реализацией дополнительных образовательных программ, проведением мероприятий по тематике современных цифровых технологий и информатики, организацией знакомства с технологиями искусственного интеллекта, а также просветительской работой по цифровой грамотности и цифровой безопасности.

Деятельность Центра направлена на формирование у обучающихся основных понятий о современных цифровых технологиях, глобальной сети Интернет, основах информационной безопасности, выработке представления о персональных данных и возможности работы с ними, получение практических навыков анализа и структурирования данных. Обучающимися будут приобретаться базовые навыки и компетенции, необходимые для выполнения нового вида профессиональной деятельности в сфере администрирования информационных систем. К важным результатам освоения программ относится: навык разработки программ на современных языках программирования, понимание основных приёмов написания программ, развитие алгоритмического мышления, творческих способностей, аналитических компетенций.

Региональным координатором, ответственным за создание и функционирование Центра, является Комитет по образованию Санкт-Петербурга (далее – Региональный координатор).

Центр является структурным подразделением государственного бюджетного учреждения дополнительного образования Центр детского (юношеского) технического творчества Колпинского района Санкт-Петербурга (далее - образовательная организация).

**2. Организация образовательной деятельности в Центре**

Центр включает в себя комплекс условий по оснащению образовательной организации оборудованием, расходными материалами, средствами обучения и воспитания, в том числе с целью обеспечения на инфраструктурно-содержательном уровне продвижения компетенций в области цифровизации, а также ранней профориентации обучающихся Центра (далее – обучающиеся) при осуществлении ими выбора будущей профессии и построении траектории собственного развития (далее – оборудование Центра).

Направления дополнительных общеобразовательных программ Центра (далее – программы Центра):

обязательные направления:

Программирование роботов;

Программирование на Python;

вариативные направления:

Основы алгоритмики и логики;

Мобильная разработка;

Системное администрирование;

Кибергигиена и работа с большими данными.

Количество оборудования Центра определяется из расчета 15 обучающихся и 1 педагога для каждого направления программ Центра.

Проектирование, зонирование помещений в Центре и определение дизайн-решений осуществляется с учетом Методических рекомендации по созданию и функционированию центров цифрового образования детей «IT-куб», направленных письмом Министерства просвещения Российской Федерации от 30.11.2023 № АЗ-1750/04 (далее – Методические рекомендации), а также руководств по фирменному стилю и по проектированию и дизайну образовательного пространства Центра, разработанных федеральным государственным автономным учреждением «Центр просветительских инициатив Министерства просвещения Российской Федерации», являющимся ответственным за организационно-техническое, методическое и информационное сопровождение создания в субъектах Российской Федерации центров цифрового образования детей «IT-куб» (далее – руководства, федеральный оператор).

Перечень программ Центра может быть расширен в зависимости от имеющихся у образовательной организации условий, а также образовательных потребностей обучающихся и их родителей (законных представителей).

Информация о программах Центра представляется Региональному координатору и федеральному оператору в рамках ежеквартального мониторинга выполнения показателей создания и функционирования центров цифрового образования детей.

Программы Центра реализуются в соответствии с выбранными направлениями на основе материалов и рекомендаций, разработанных федеральным оператором.

Программы Центра размещаются на официальном сайте образовательной организации.

Требования к кадровому обеспечению деятельности Центра определяются образовательной организацией самостоятельно с учетом трудового законодательства, а также Методических рекомендаций.

### **3. Информационно-методическая деятельность Центра**

Центр осуществляет информационно-методическую деятельность в следующих форматах:

1. Проведение совместных мероприятий для обучающихся и педагогических работников государственных образовательных организаций Санкт-Петербурга (далее – обучающиеся, педагогические работники): обучающие семинары и мастер-классы по вопросам использования оборудования Центра; мероприятия по вопросам разработки, совершенствования и внедрения дополнительных общеобразовательных программ технической направленности, организации внеурочной и проектной деятельности обучающихся; индивидуальные консультации для педагогических работников, в том числе в режиме онлайн; занятия; конкурсные и соревновательные мероприятия для обучающихся и педагогических работников).

2. Организация региональных и межрегиональных конференций, фестивалей, форумов по обмену опытом работы на высокооснащенных ученико-местах, в том числе

по реализации дополнительных общеобразовательных программ технической направленности, совершенствованию преподавания предметной области «Математика и информатика», развитию цифровых навыков у обучающихся и педагогических работников.

3. Участие представителей Центра в мероприятиях федерального оператора.

4. Организация и участие в проведении информационных кампаний по популяризации национального проекта «Образование», в том числе событий, проводимых для консультационного сопровождения родителей (законных представителей) обучающихся о возможностях для развития способностей и талантов обучающихся, их профессиональной ориентации и успешного освоения ими основных образовательных программ общего образования.

5. Вовлечение обучающихся в различные формы сопровождения наставничества с использованием кадровых ресурсов Центра, обеспечивающих работу высокооснащенных ученико-мест, созданных в Санкт-Петербурге в рамках реализации национального проекта «Образование» с учетом «Методологии (целевой модели) наставничества обучающихся для организаций, осуществляющих образовательную деятельность по общеобразовательным, дополнительным общеобразовательным и программам среднего профессионального образования, в том числе с применением лучших практик обмена опытом между обучающимися», утвержденной распоряжением Министерства просвещения Российской Федерации от 25.12.2019 № Р-145.

6. Организация профориентационной деятельности обучающихся за счет привлечения интеллектуальных партнеров Центра к реализации образовательных программ и проведению мероприятий (IT-компании, разработчики программного обеспечения, системные интеграторы, вузы, в том числе педагогические, а также иные заинтересованные компании и организации).

Центр обеспечивает возможность разработки, утверждения и реализации сетевых образовательных программ совместно с образовательными организациями общего и профессионального образования Санкт-Петербурга, в том числе для расширения реализуемых в образовательных организациях направлений образовательных программ, курсов внеурочной деятельности и условий для организации проектной деятельности обучающихся.

Информация о проводимых Центром мероприятиях представляется Региональному координатору и федеральному оператору в рамках ежеквартального мониторинга выполнения показателей создания и функционирования центров цифрового образования детей.

#### **4. Информационное обеспечение деятельности Центра**

Информация о создании и функционировании Центра, в том числе информация об программах Центра, оборудовании Центра, планируемом расписании занятий обучающихся Центра, планируемых и проведенных Центром мероприятиях размещается в специально созданном разделе официального сайте образовательной организации «Центр цифрового образования «IT-куб» (далее – раздел сайта). В созданном разделе сайта также размещается информация о национальном проекте «Образование» (в том числе логотип), адрес сайта и официальная символика Министерства просвещения Российской Федерации.

#### **5. Имущественный комплекс Центра**

Адрес места нахождения Центра: 196655, Санкт-Петербург, г. Колпино, ул. Тверская, д. 23, лит. А на 4 этаже в нежилом помещении площадью 458,5 кв. м.

Помещения находятся в собственности Санкт-Петербурга и переданы в оперативное управление образовательной организации.

Помещения Центра:

№ кабинета Центра	Направления дополнительных общеобразовательных программ Центра	Площадь кабинета Центра
401	«Программирование на Python»	65,0 кв. м
402	«Основы алгоритмики и логики» «Кибергигиена и работа с большими данными»	51,7 кв. м.
419	«Системное администрирование» «Мобильная разработка»	48,5 кв. м.
420	«Программирование роботов»	80,9 кв. м.
б/н	Кабинет руководителя	17,4 кв. м.
холл № 1	Зона для проведения соревнований по робототехнике	60,0 кв. м.
холл № 2	Зона для проведения хакатонов и лекториев	65,0 кв. м.
коридор	Иные помещения	70,0 кв. м.
	<b>ИТОГО</b>	<b>388,5 кв. м.</b>

В Центре учебные и общественные пространства обустроены в соответствии с: санитарными правилами СП 2.4.3648-20 «Санитарно-эпидемиологические требования к организациям воспитания и обучения, отдыха и оздоровления детей и молодежи», утвержденными постановлением Главного государственного санитарного врача Российской Федерации от 28.09.2020 № 28;

санитарными правилами СП 59.13330.2020 «СНИП 35-01-2001 доступность зданий и сооружений для маломобильных групп населения», утвержденными приказом Министерства строительства и жилищно-коммунального хозяйства Российской Федерации от 30.12.2020 № 904/пр;

сводом правил СП 138.13330.2012 «Общественные здания и сооружения, доступные маломобильным группам населения. Правила проектирования», утвержденными приказом Министерства строительства Российской Федерации от 07.11.2016 № 780/пр;

иными действующими нормативными правовыми актами, определяющими требования к организации дополнительного образования детей, в том числе в части формирования специальных условий для получения дополнительного образования обучающимися с ограниченными возможностями здоровья, детьми-инвалидами и инвалидами.

При проектировании и зонировании помещений Центра открытые пространства сформированы с использованием энергосберегающих технологий, современных архитектурных и проектировочных решений, а также Методических рекомендаций и руководств. При проектировании, зонировании помещений Центра приняты во внимание особенности оборудования, расходных материалов, средств обучения и воспитания Центра, которыми будет обеспечиваться образовательная организация. Определение дизайн-решений Центра осуществлено с учетом Методических рекомендаций и руководств. Концепция дизайна кабинетов и холлов Центра представлена в приложении.

## 6. Финансовое обеспечение деятельности Центра

Финансовое обеспечение функционирования Центра осуществляется в соответствии с общими требованиями к определению нормативных затрат на оказание государственных (муниципальных) услуг в сфере дошкольного, начального общего, основного общего, среднего общего, среднего профессионального образования, дополнительного образования детей и взрослых, дополнительного профессионального образования для лиц, имеющих или получающих среднее профессиональное образование, профессионального обучения, применяемыми при расчёте объёма субсидии на финансовое обеспечение выполнения государственного (муниципального) задания на оказание государственных (муниципальных) услуг (выполнение работ) государственным (муниципальным) учреждением, утвержденными приказом Министерства просвещения Российской Федерации от 20.11.2018 № 235 и включающими в том числе:

оплату труда педагогических работников Центра;

приобретение достаточного объема основных средств и материальных запасов, в том числе расходных материалов, для обеспечения реализации образовательных программ в объеме, необходимом для непрерывной реализации образовательного процесса в Центре;

обеспечение текущей деятельности образовательной организации по обеспечению образовательного процесса в Центре.

При реализации мероприятий в целях создания и функционирования Центра обеспечивается соблюдение требований антимонопольного законодательства и законодательства о контрактной системе в сфере закупок товаров, работ, услуг для обеспечения государственных и муниципальных нужд, в том числе в части обеспечения повышения эффективности, исключения ограничения круга поставщиков и поставляемого оборудования, повышения результативности осуществления закупок, обеспечения прозрачности, предотвращения коррупции и других злоупотреблений.

Закупки товаров, работ, услуг с целью приобретения оборудования, расходных материалов, средств обучения и воспитания осуществляются с учетом требований нормативных правовых актов, указанных в Методических рекомендациях, а также нормативных правовых актов Санкт-Петербурга в сфере закупок.



**Приложение к Концепции  
создания и функционирования  
центра цифрового образования детей «IT-куб»  
на базе государственного бюджетного  
учреждения дополнительного образования  
Центр детского (юношеского) технического  
творчества Колпинского района  
Санкт-Петербурга в 2024 году**

**КОНЦЕПЦИЯ  
дизайна кабинетов и холлов  
центра цифрового образования детей «IT-куб»  
на базе государственного бюджетного учреждения дополнительного образования  
Центр детского (юношеского) технического творчества  
Колпинского района Санкт-Петербурга**

# Концепция дизайна

кабинетов и холлов центра цифрового образования детей

“IT-куб” в государственном бюджетном образовательном учреждении дополнительного образования

“Центр детского (юношеского) технического творчества Колпинского района Санкт-Петербурга

г. Санкт-Петербург, г. Колпино, ул. Тверская, д.23, лит. А

# План 4 этажа

Кабинет №2  
направления

«Основы алгоритмики и логики»,  
«Кибергиена и работа  
с большими данными»

Кабинет №3  
направления

«Системное администрирование»,  
«Мобильная разработка»

Кабинет персонала

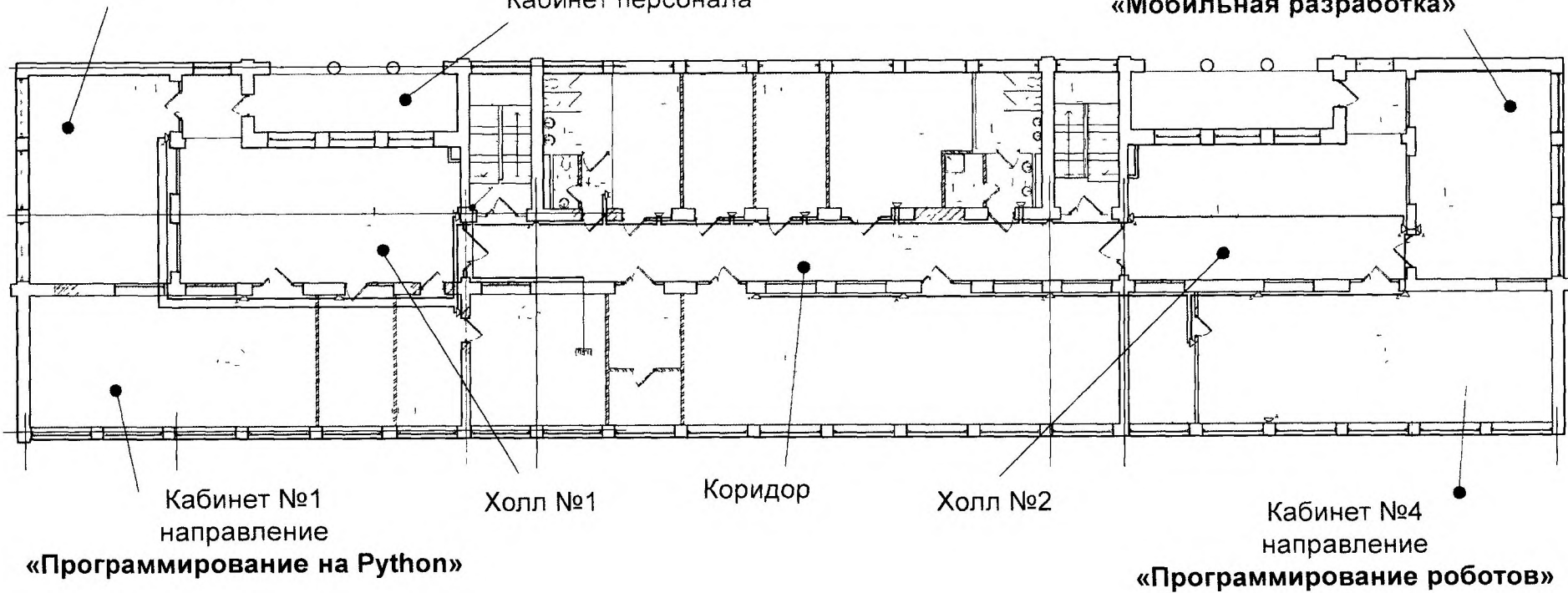

Кабинет №1  
(направление «Программирование на Python»)

**DESIGN LAB**  
BY LENA AKHMADEEVA

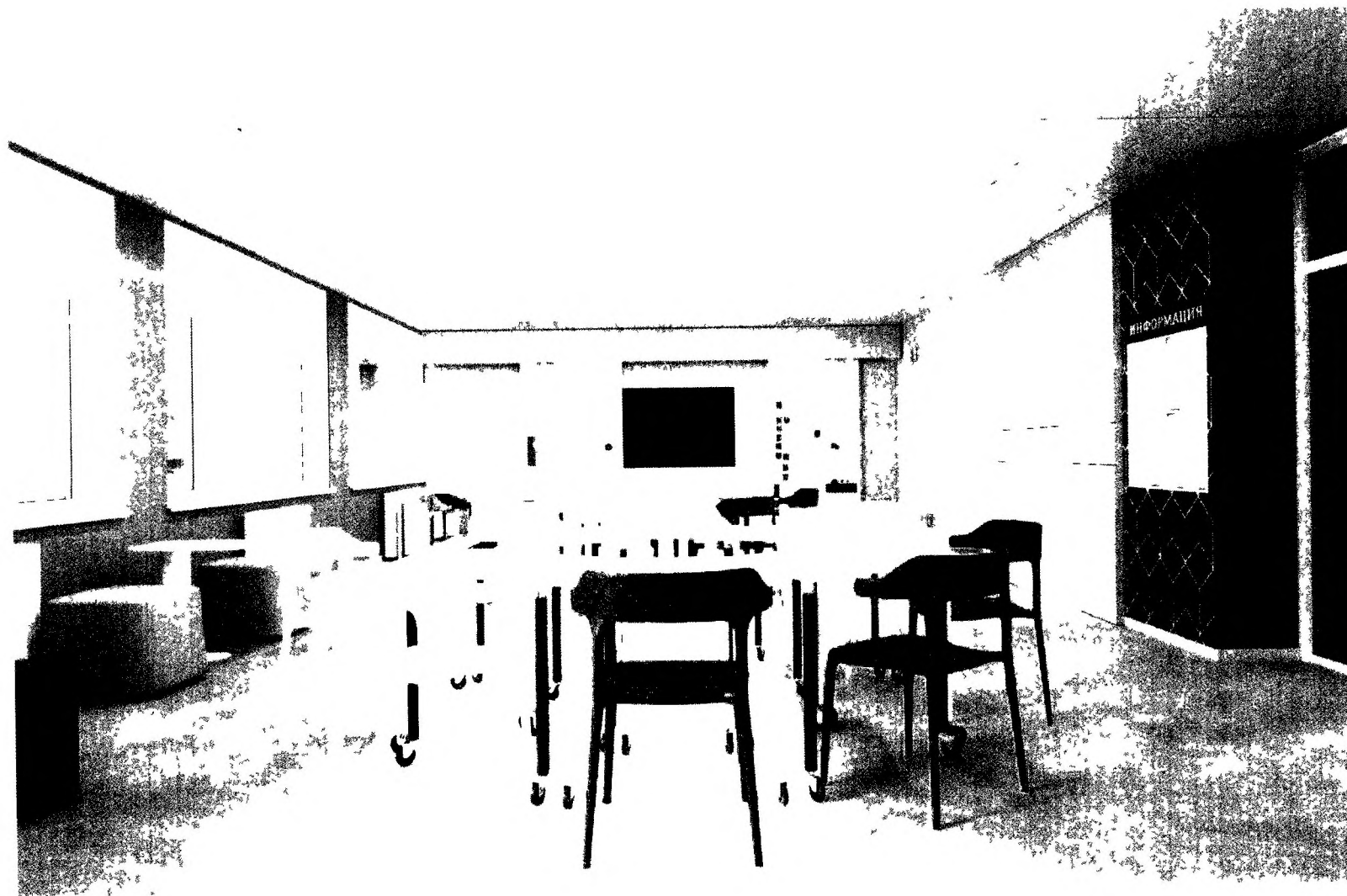

Кабинет №1  
(направление «Программирование на Python»)

**DESIGN LAB**  
BY LENA AKHMADEEVA

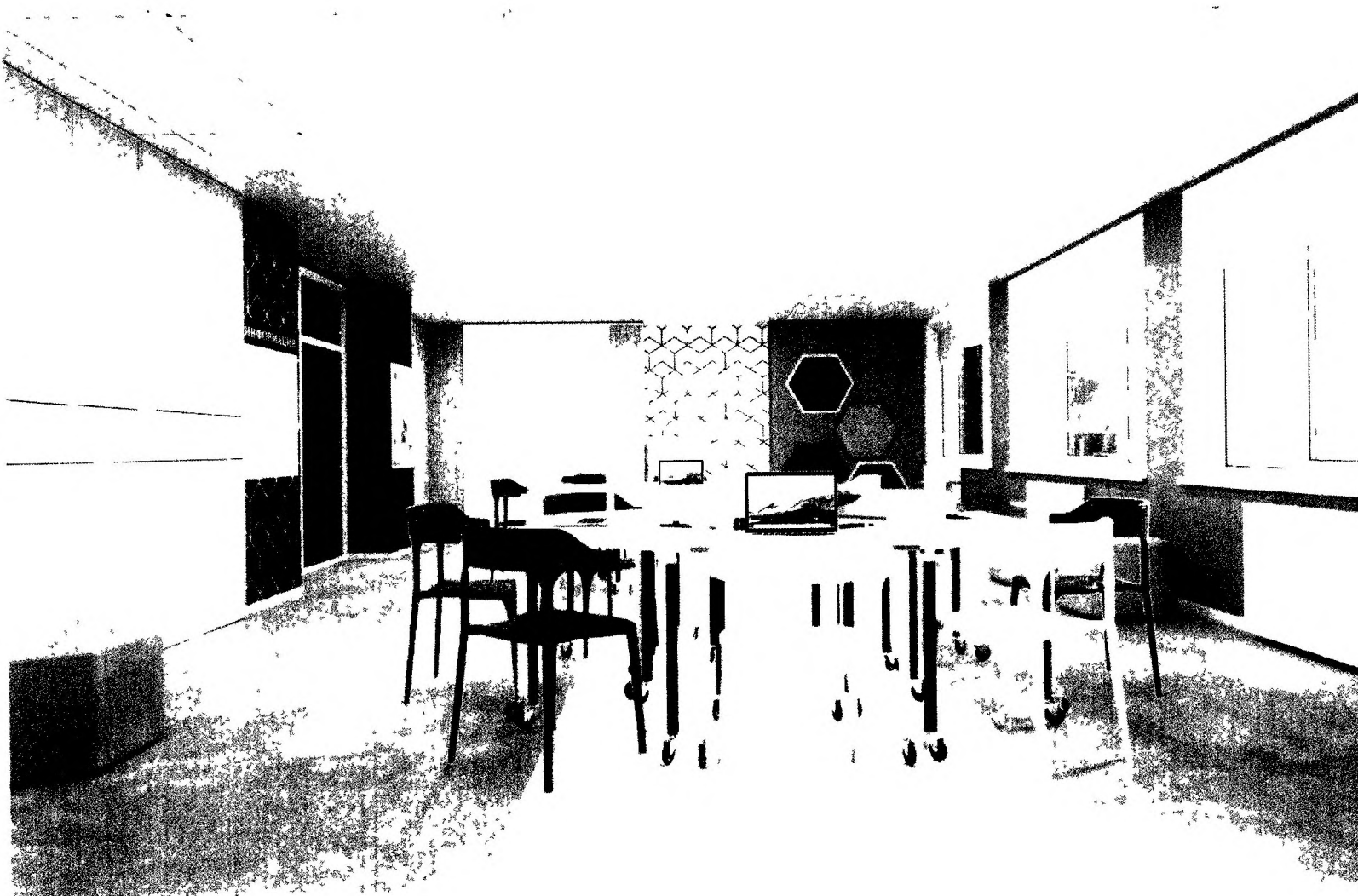

Кабинет №1 - расстановка мебели  
 (направление «Программирование на Python»)

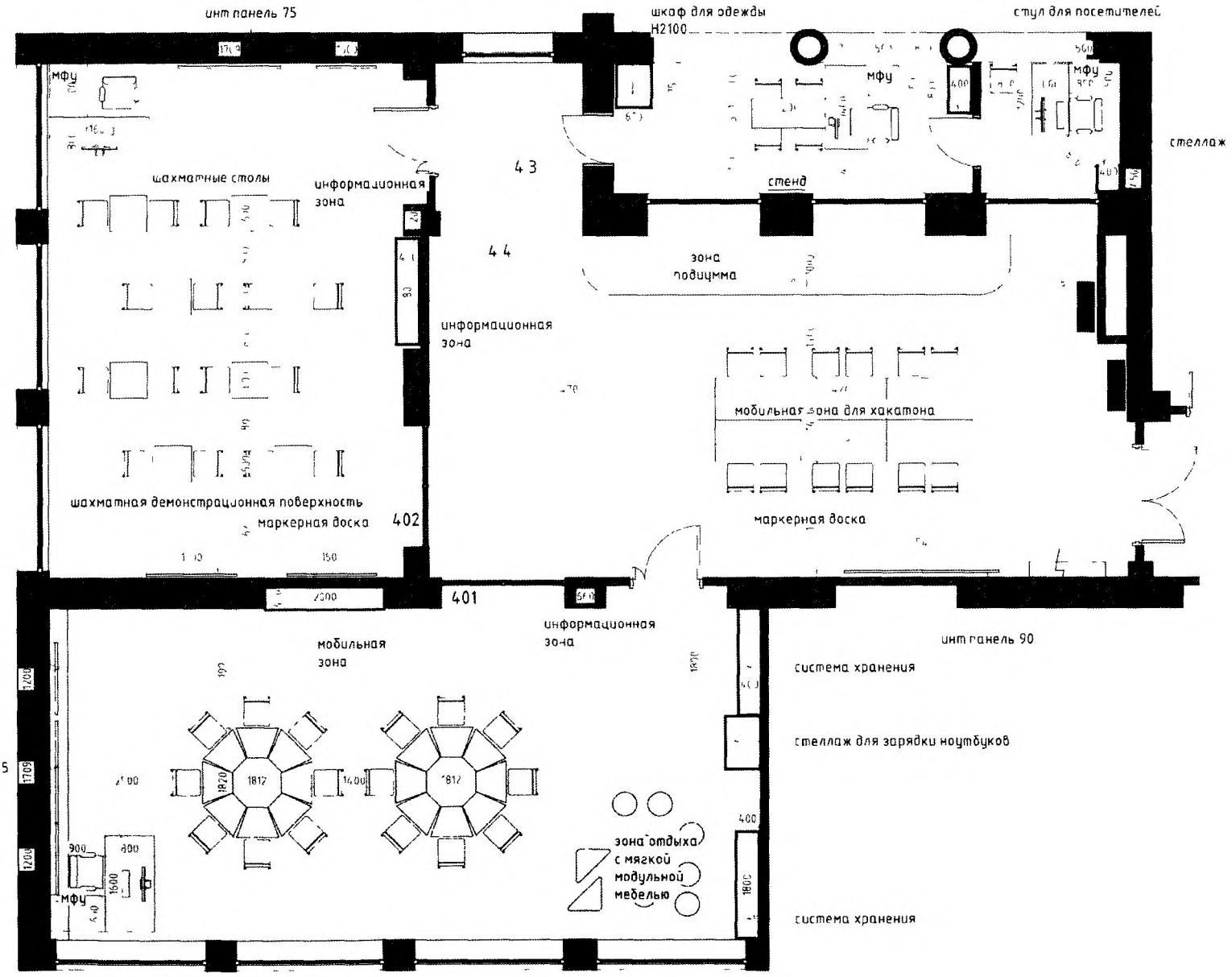

Кабинет №2  
(направления «Основы алгоритмики и логики»,  
«Кибергигиена и работа с большими данными»)

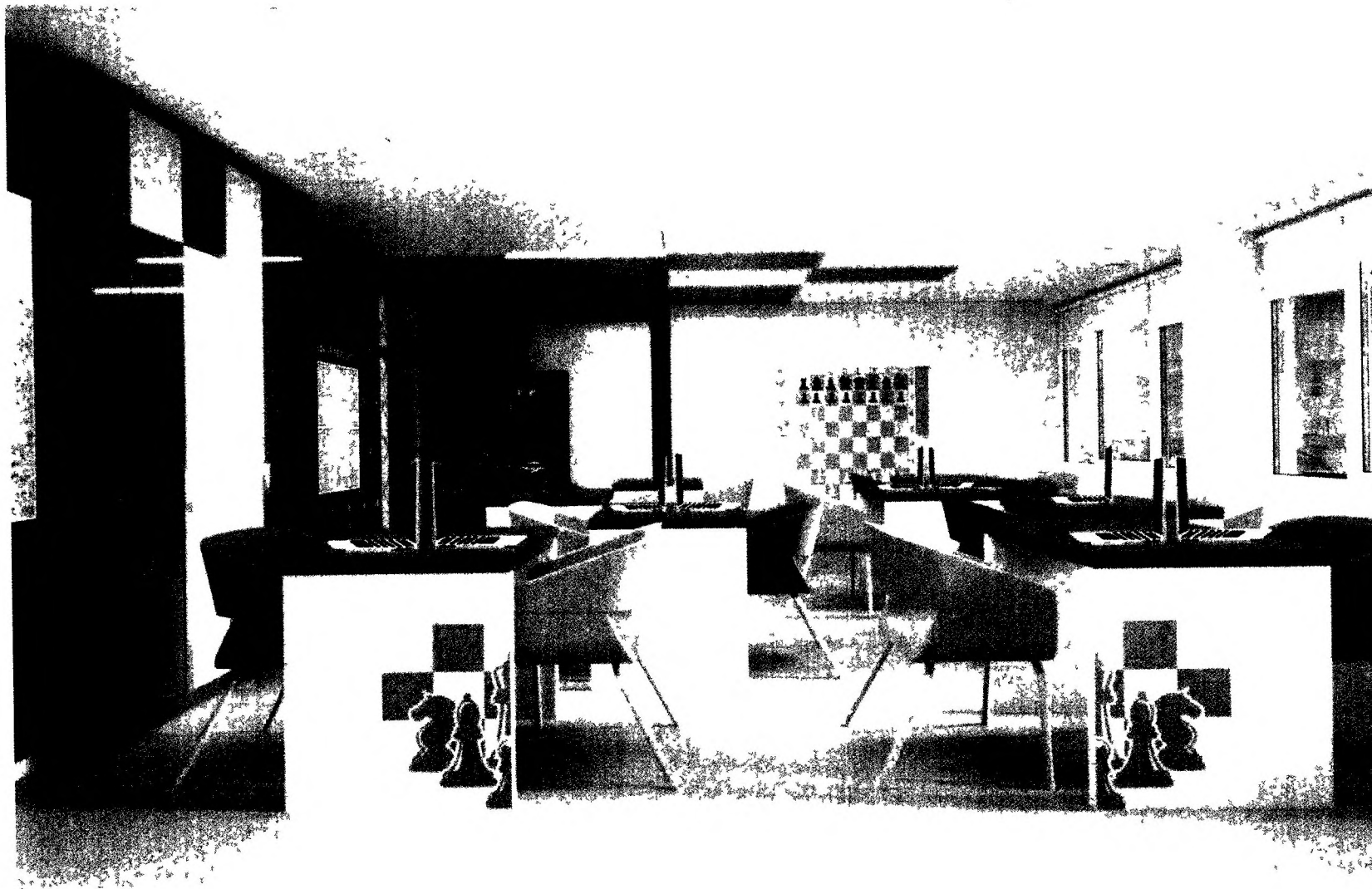

Кабинет №2  
(направления «**Основы алгоритмики и логики**»,  
«**Кибергигиена и работа с большими данными**»)





Кабинет №2 - расстановка мебели  
 (направления «Основы алгоритмики и логики», «Кибергигиена и работа с большими данными»)

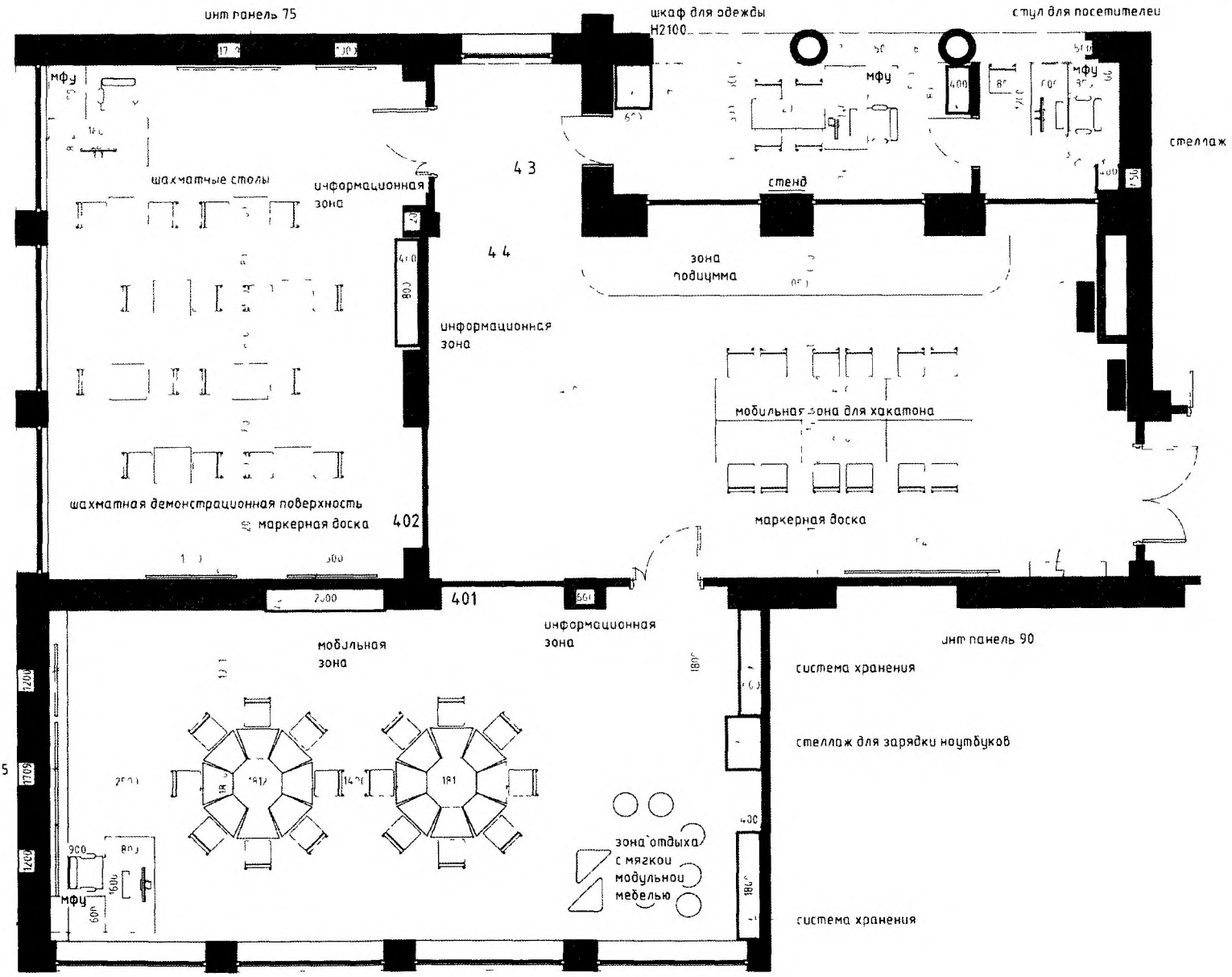

Кабинет №3  
(направления «Системное администрирование»,  
«Мобильная разработка»)

**DESIGN LAB**  
BY LENA AKHMADEEVA



Кабинет №3  
(направления «Системное администрирование»,  
«Мобильная разработка»)

DESIGN LAB  
BY LENA AKHMADEEVA

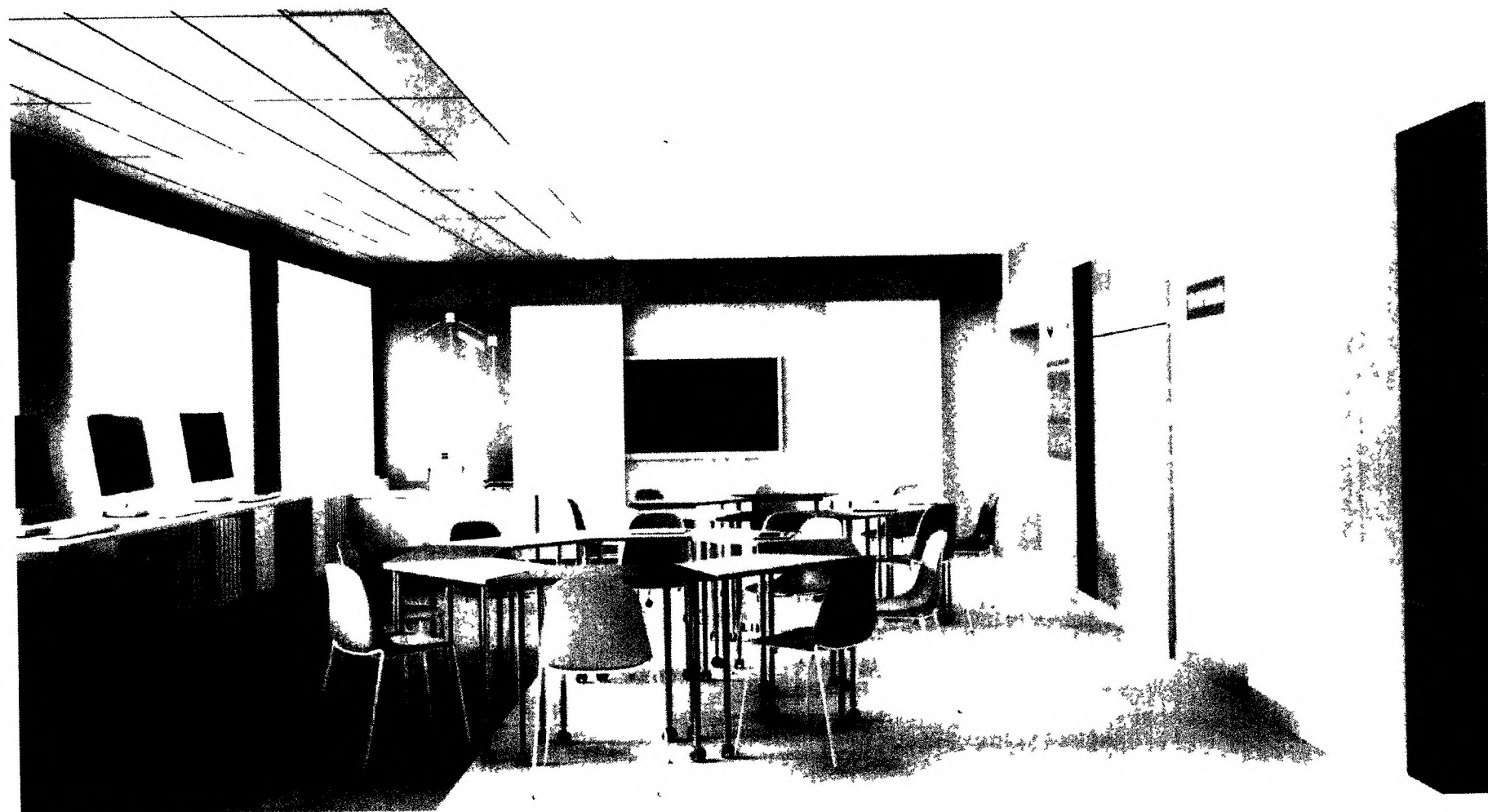

**Кабинет №3 - расстановка мебели**  
 (направления «Системное администрирование», «Мобильная разработка»)

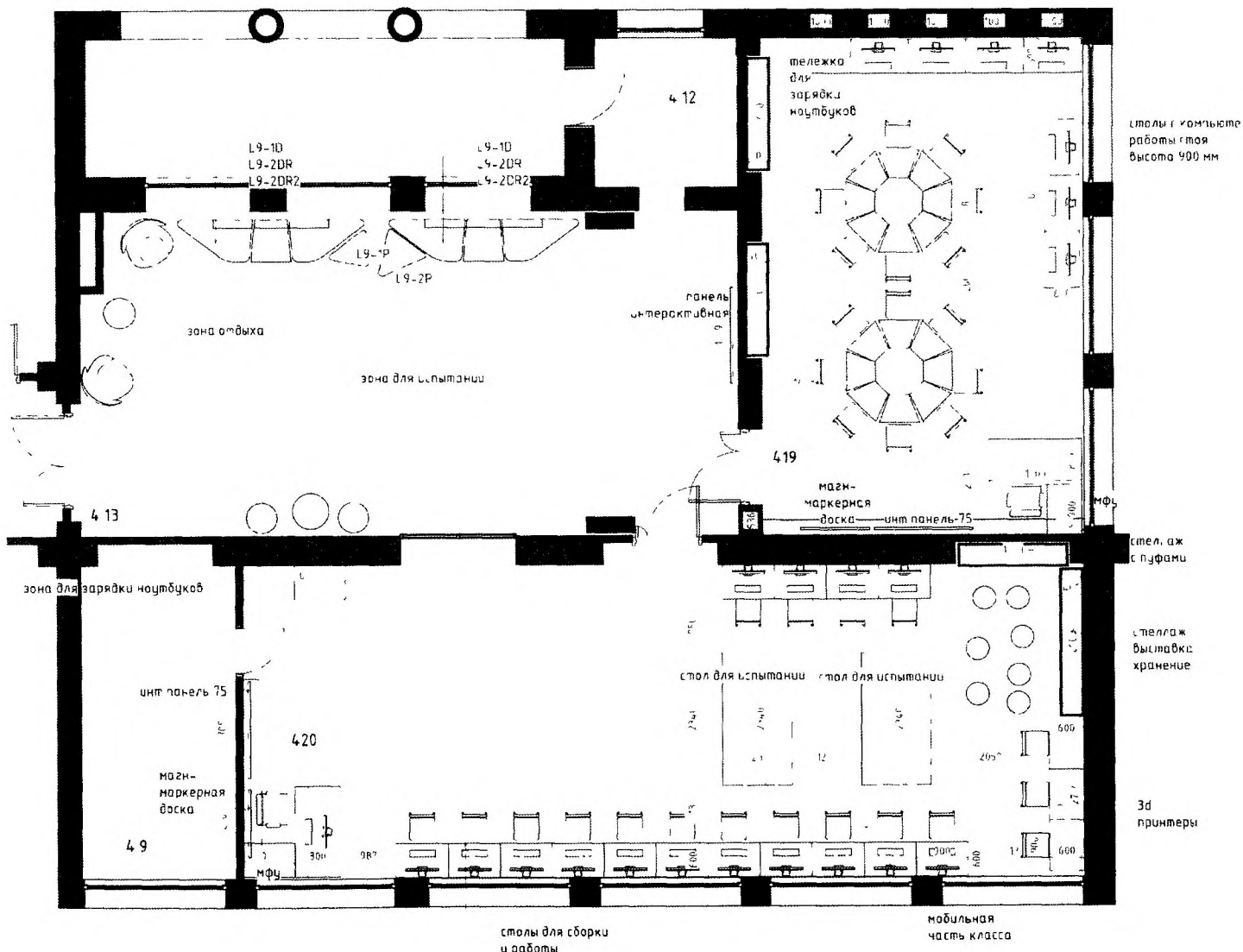

стелаж компьютерной работы  
 высота 900 мм

стелаж с пуфами

стеллаж выкладки хранения

3д принтеры

столы для сборки и работы

мобильная часть класса

Кабинет №4  
(направление «Программирование роботов»)

**DESIGN LAB**  
BY LENA AKHMADEEVA



Кабинет №4  
(направление «Программирование роботов»)

**DESIGN LAB**  
BY LENA AKHMADEEVA

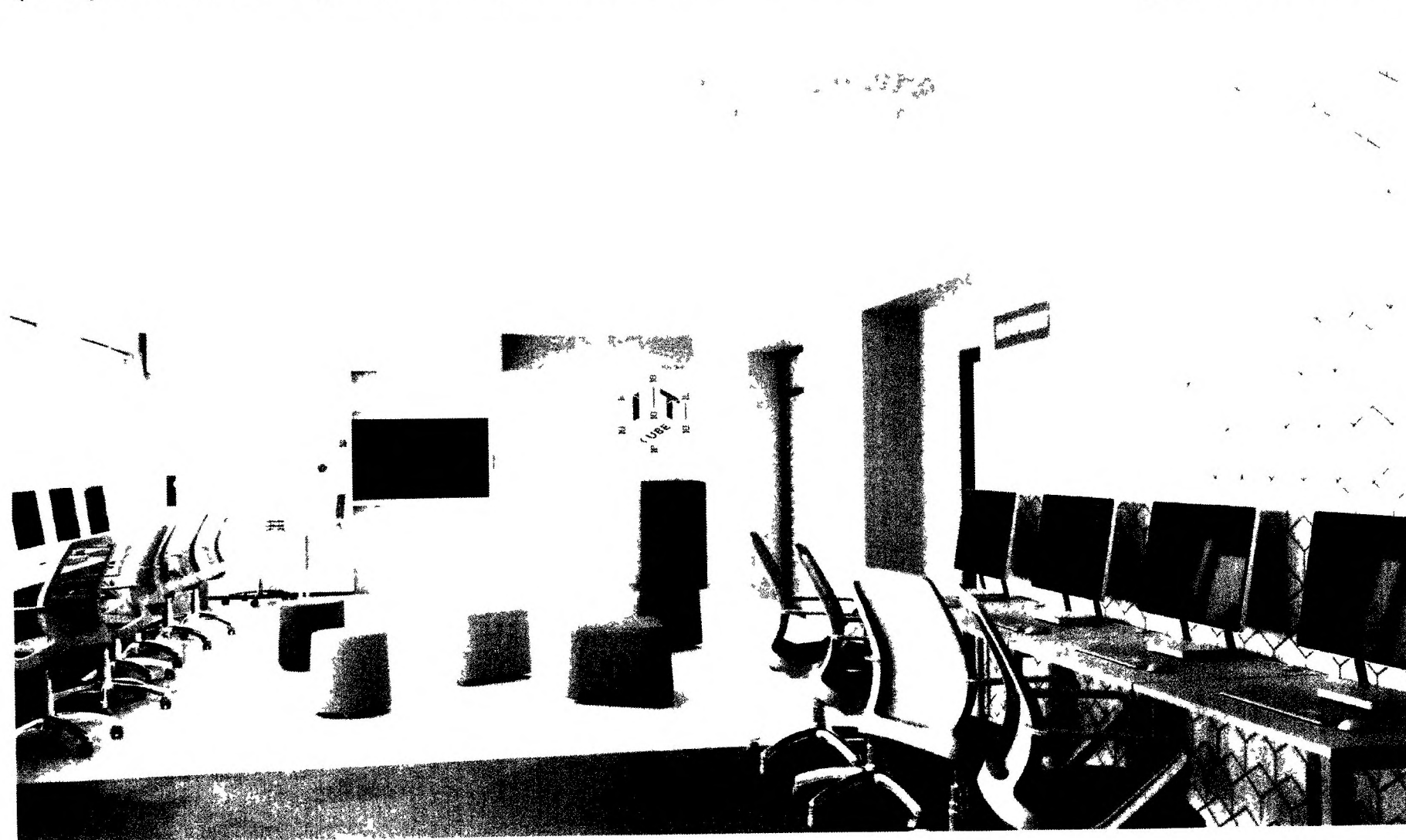

Кабинет №4 - расстановка мебели  
(направление «Программирование роботов»)

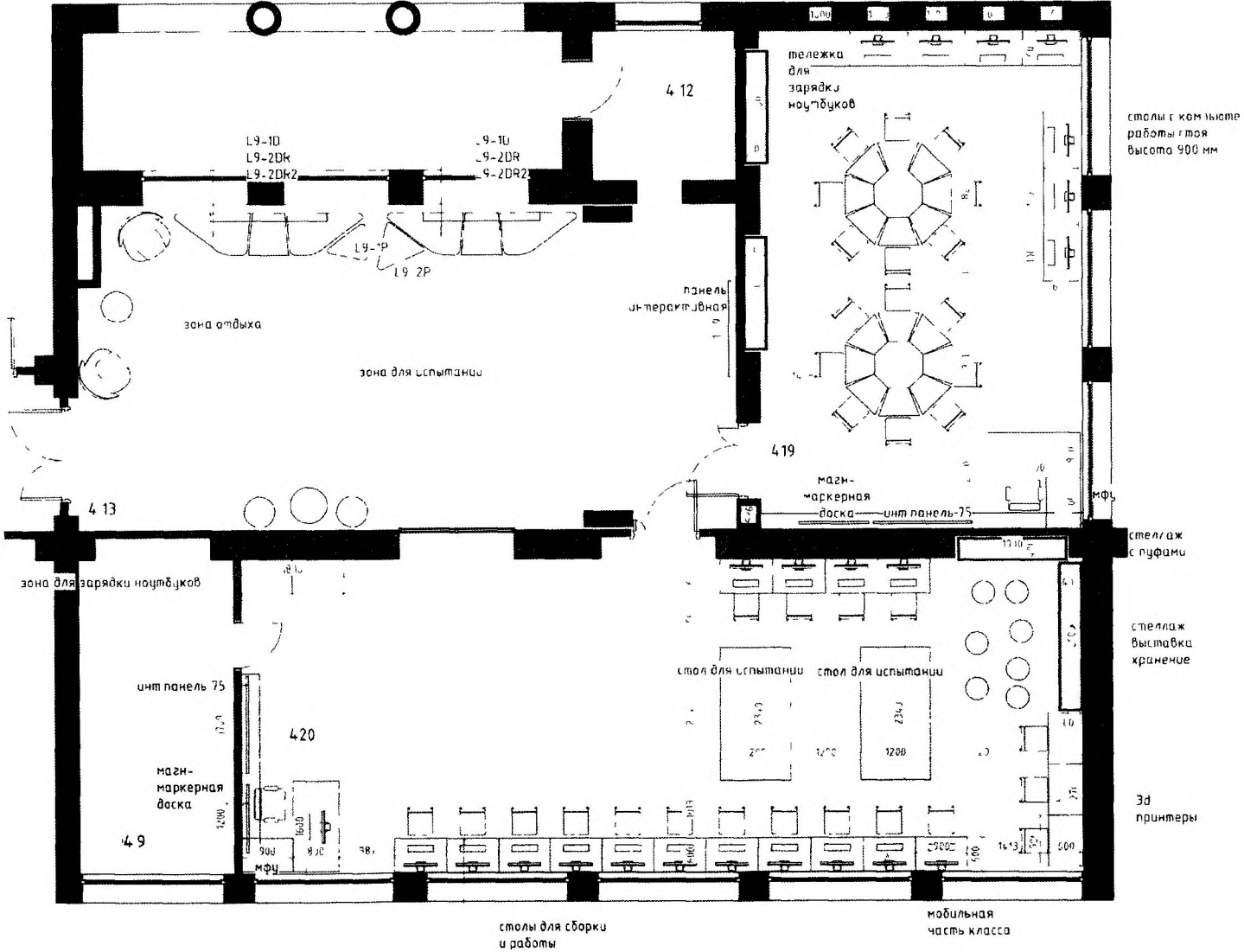

Холл №1

**DESIGN LAB**  
BY LENA AKHMADEEVA





Холл №1

DESIGN LAB  
BY LENA AKHMADEEVA



# Холл №1 - расстановка мебели

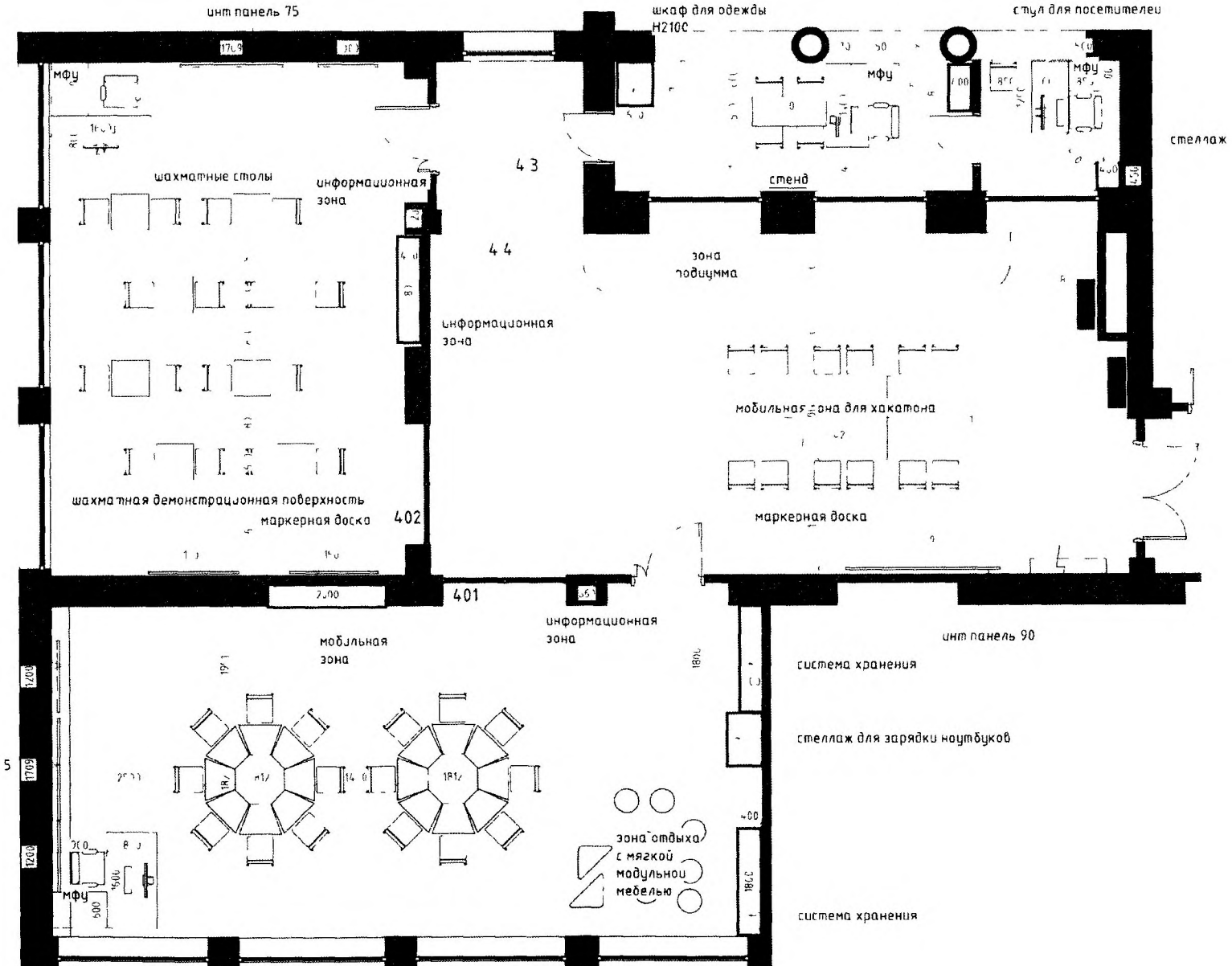

Холл №2

**DESIGN LAB**  
BY LENA AKHMADEEVA

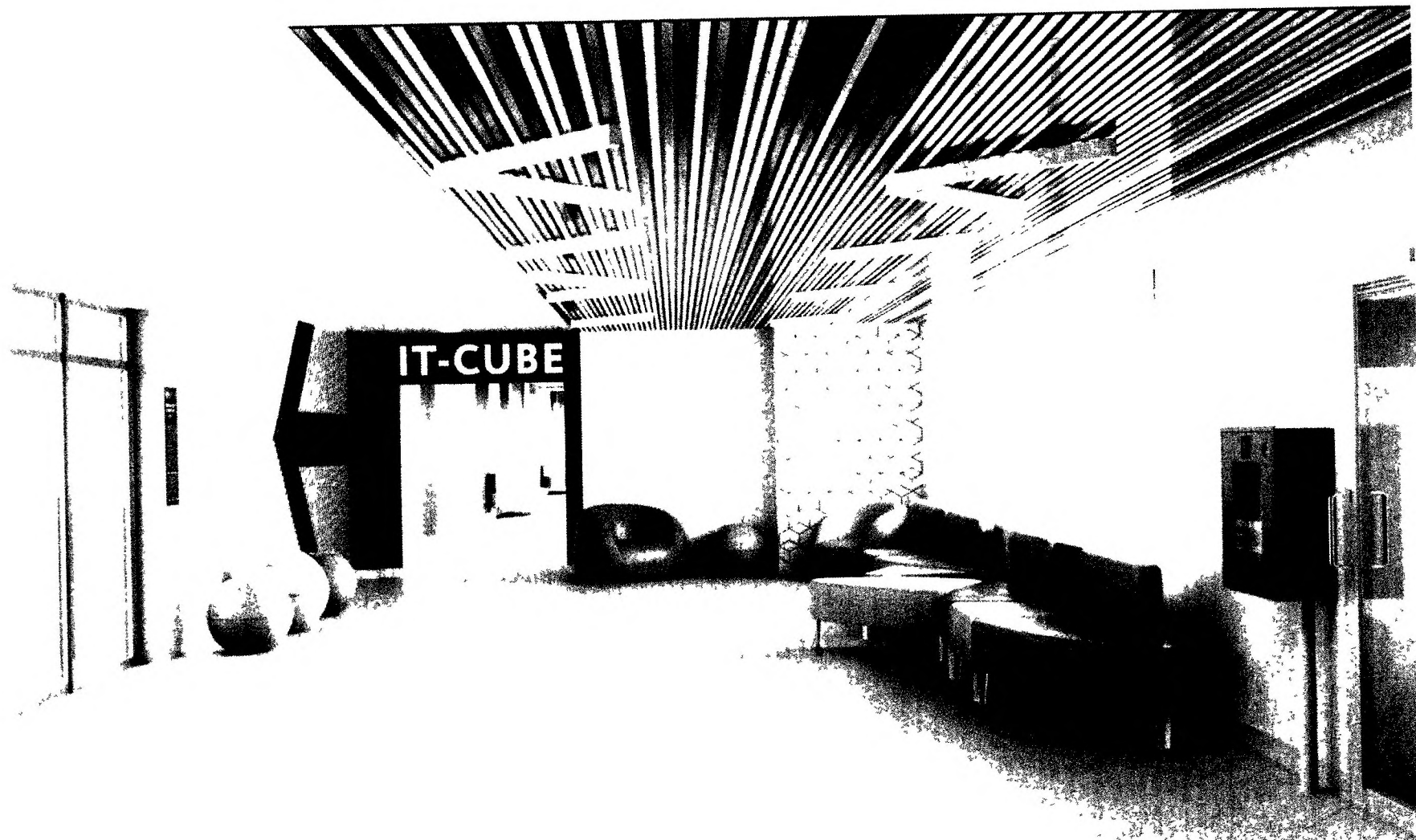

Холл №2

DESIGN LAB  
BY LENA AKHMADEEVA



Холл №2 - расстановка мебели

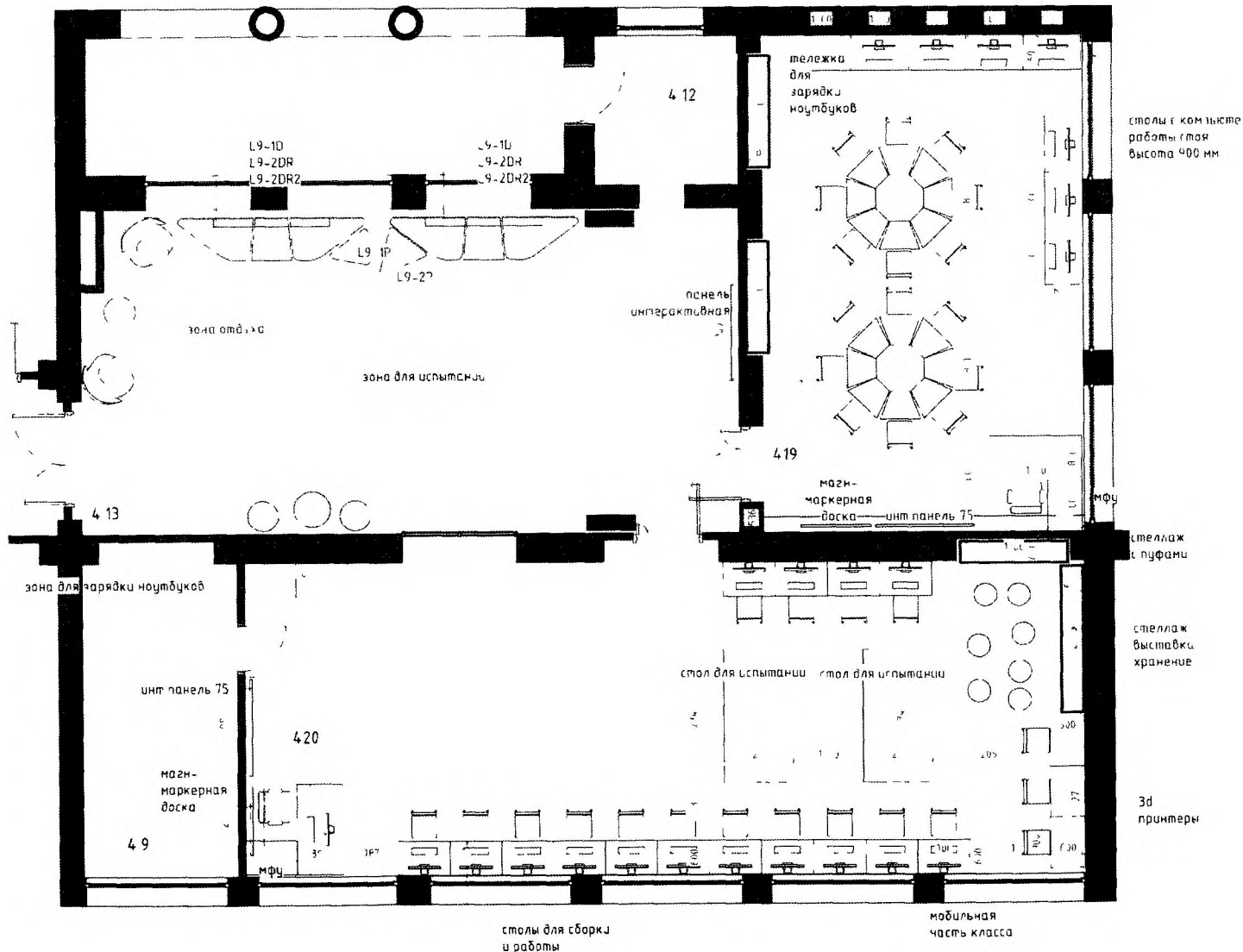

# Кабинет персонала – расстановка мебели

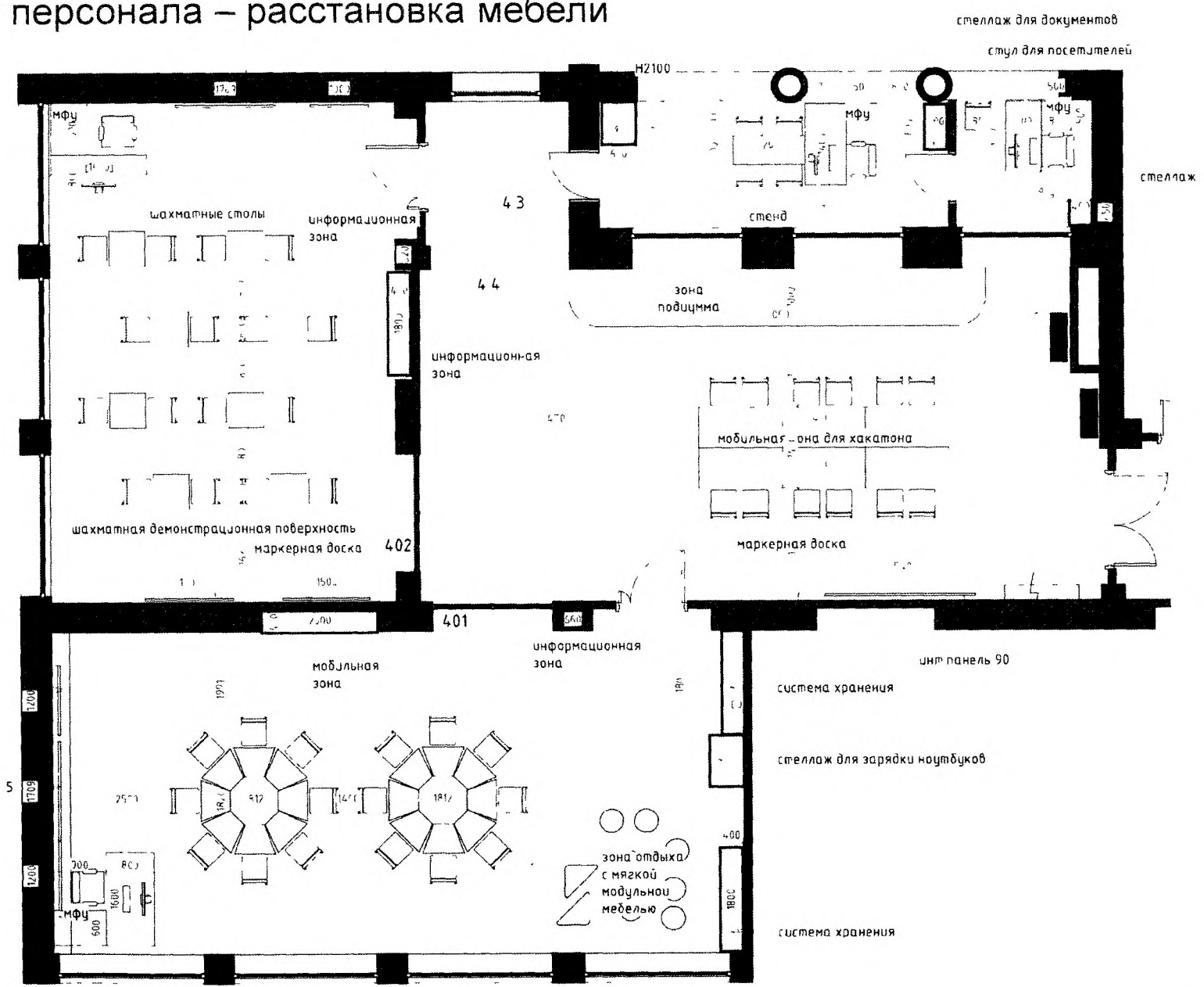

Коридор

DESIGN LAB  
BY LENA AKHMADEEVA

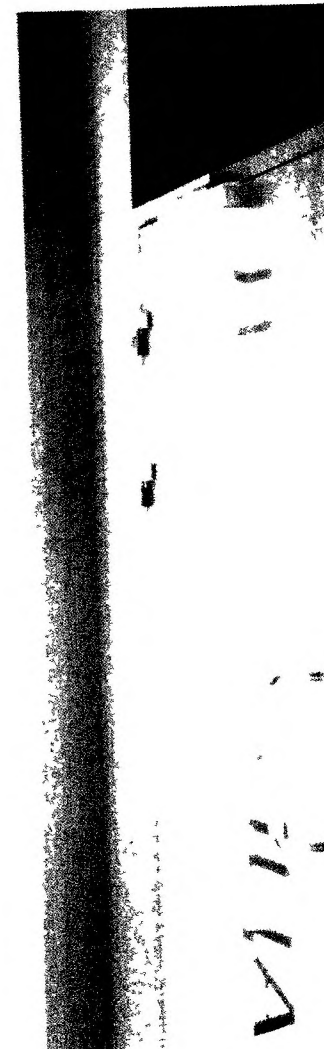
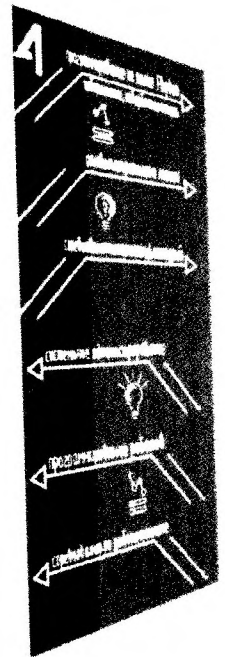

# Коридор - расстановка мебели

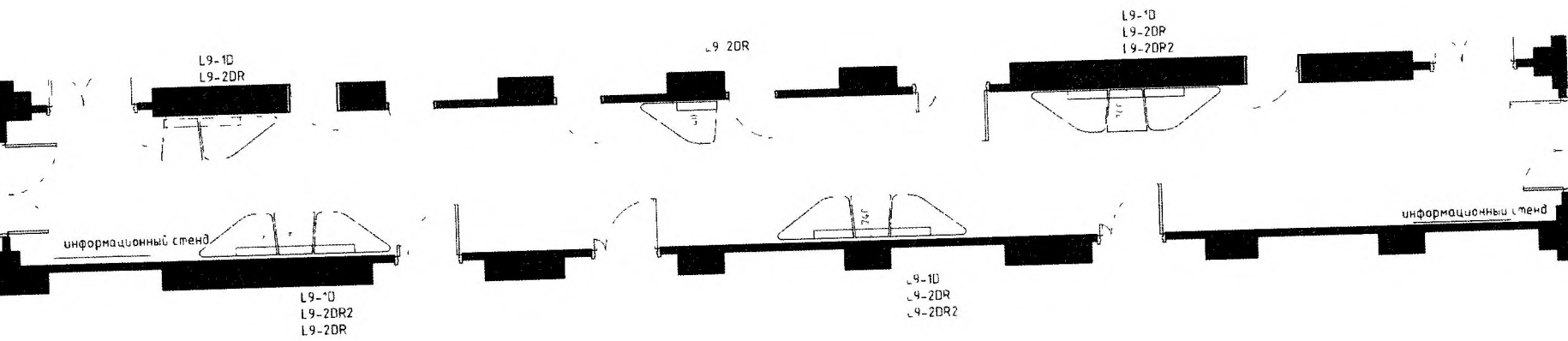



# Вход в Центр. Холл 1 этажа

